



Table des matières

1 Introduction	4
1.1 Avertissements et conseils	4
2 Description	5
2.1 Vue frontale	5
2.2 Vue postérieure	6
3 Configuration avec clavier	7
3.1 Accès au menu Configuration	7
3.2 Configuration	8
3.3 Réglage LCD	14
3.4 Codes porte	16
3.5 Répertoire - modalité Alphanumérique	17
3.6 Répertoire - modalité Numérique BEA	21
4 Configuration avec logiciel	25
4.1 Logiciel TiSferaDesign	25
4.2 Connexion au PC	25
5 Utilisation du module écran	26
5.1 Appel en modalité alphanumérique	26
5.2 Appel en modalité numérique BEA	28
5.3 Appel avec module clavier	30
6 Appendice	31
6.1 Caractéristiques techniques	31

1.1 Avertissements et conseils

Avant de procéder à l'installation, il est important de lire attentivement le présent manuel. La garantie est automatiquement annulée en cas de négligence, d'utilisation impropre et/ou de modification effectuée par un personnel non autorisé.

Le Module écran Sfera doit être utilisé uniquement sur les systèmes numériques à 2 fils BTicino.

Platines à utiliser avec le Module écran Sfera BTicino :



Platine 352505

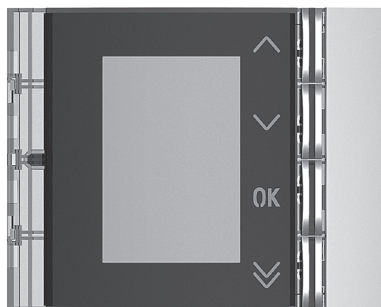

Platine 352501/02/03

2 Description

2.1 Vue frontale

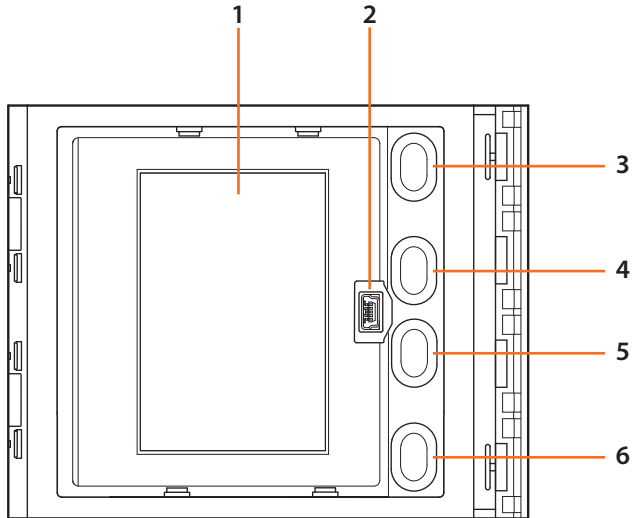

- 1 - Écran graphique
- 2 - Connecteur mini-USB de configuration avec logiciel (conseillée), programmation répertoire résidents et mise à jour firmware
- 3 - Bouton de défilement noms résidents **^**
- 4 - Bouton de défilement noms résidents **v**
- 5 - Bouton de confirmation - envoi appel **OK**
- 6 - Bouton de défilement rapide **v**

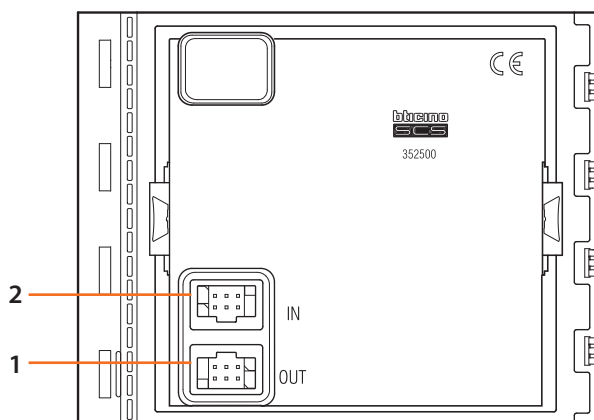
2.2 Vue postérieure

- 1 - Connecteur de branchement aux modules suivants
- 2 - Connecteur de branchement à partir des modules précédents

3 Configuration avec clavier

3.1 Accès au menu Configuration



- 1 Maintenir enfoncées les touches ▼ ▲ pendant plus de 10 secondes



Le mot de passe permet à l'installateur d'accéder au menu Configuration ; par défaut, le mot de passe est réglé sur 00000 ; il est recommandé de le personnaliser pour prévenir les accès indésirables.

- 2 À l'aide des touches ▼ ▲ électionner le premier chiffre du mot de passe et confirmer avec **OK**.
- 3 Procéder comme au point 2 pour les 4 autres chiffres.



Pour l'utilisation avec les produits réf. 348000, 348020 et 348030, s'assurer que les 4 premiers chiffres du mot de passe de l'écran correspondent aux 4 chiffres programmés pour le mot de passe des produits susmentionnés.

Exemple :

Mot de passe 348000 : 1234

Mot de passe écran : 12345

- 4 Si le mot de passe est correct, l'on accède au menu **Configuration**.

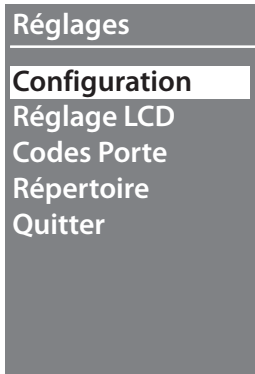

3.2 Configuration

3.2.1 Mot de passe

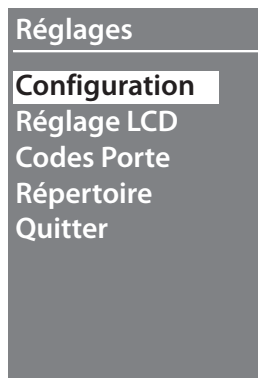

- 1 Appuyer sur **OK** pour accéder au menu **Configuration**.

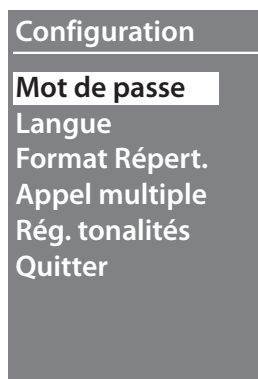

- 2 Appuyer sur **OK** pour modifier le mot de passe.

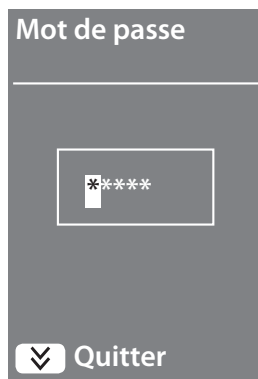

- 3 À l'aide des touches **⇩** **⇧** sélectionner le premier chiffre du nouveau mot de passe et confirmer avec **OK**.
- 4 Procéder comme au point 3 pour les autres chiffres.

Appuyer sur la touche **⇩** pour revenir au menu **Configuration**, sans modifier le mot de passe précédent.



- 5 Répéter pour confirmer la saisie du nouveau mot de passe.

Appuyer sur la touche  pour revenir au menu **Configuration**, sans modifier le mot de passe précédent.



- 6 Le nouveau mot de passe est confirmé.

3.2.2 Langue

Configuration

Mot de passe

Langue

Format Répert.

Appel multiple

Rég. tonalités

Quitter

Le Module Écran est fourni préréglé en italien; le présent menu permet de modifier le réglage en fonction de ses propres besoins.

- ➊ À l'aide des touches **▼** **▲** sélectionner le menu **Langue**.
- ➋ Appuyer sur OK pour confirmer.

Lingua

Français

English

* Italiano

Portugues

Deutsch

Español

Quitter

- ➌ À l'aide des touches **▼** **▲** sélectionner la langue voulue (la langue présentement sélectionnée est marquée d'un astérisque).

Lingua

Français

English

* Italiano

Portugues

Deutsch

Español

Quitter

- ➍ Appuyer sur **OK** pour confirmer.

Pour quitter le menu sans modifier le réglage, sélectionner **Quitter** et confirmer avec **OK**.

3.2.3 Format répertoire

Configuration

Mot de passe
Langue
Format Répert.
Appel multiple
Rég. tonalités
Quitter

Format Répert.

* **Alphanumérique**
Numérique BEA
Quitter

Format Répert.

Bloc	1
Étage	2
Appart.	3

Le module Écran permet de créer le répertoire des résidents dans deux formats différents, **Alphanumérique** (prénom, nom, etc.) ou **Numérique BEA** (Bloc, Étage et Appartement) ; de ce choix dépend la modalité de saisie des données correspondantes et la modalité de recherche utilisée par les visiteurs.

- ➊ À l'aide des touches **▼ ▲** sélectionner le menu **Format Répertoire**.
- ➋ Appuyer sur **OK** pour confirmer

- ➌ À l'aide des touches **▼ ▲** sélectionner la modalité et confirmer avec **OK**.

En sélectionnant la modalité **Numérique BEA**, s'affiche une seconde page qui permet de saisir le nombre de chiffres à taper pour chaque champ ; au maximum, les chiffres peuvent être 8.

- ➍ À l'aide des touches **▼ ▲** régler le nombre de chiffres pour le champ Bloc et conformer avec OK.
- ➎ Répéter la procédure pour les autres champs.

NB : il est possible de modifier la longueur des champs BEA uniquement si le répertoire est vide, différemment, il est nécessaire d'utiliser le logiciel TiSferaDesign.

3.2.4 Appel multiple

Configuration

Mot de passe

Langue

Format Répert.

Appel multiple

Rég. tonalités

Quitter

Dans les réglages de base de l'Écran, il est prévu que l'appel ne soit pas répété (sonnerie du poste interne) ; cette fonction permet en revanche de programmer le nombre de répétitions de l'appel en cas d'absence de réponse ; les répétitions interviennent toutes les 10 secondes.

- ➊ À l'aide des touches **▼ ▲** sélectionner le menu **Appel Multiple**.
- ➋ Appuyer sur **OK** pour confirmer.

Appel multiple

* **OFF**

ON 1

ON 2

ON 3

ON 4

- ➌ À l'aide des touches **▼ ▲** sélectionner le nombre de répétitions en l'absence de réponse (le nombre de répétitions présentement programmé est marqué d'un astérisque).

Appel multiple

OFF

ON 1

* **ON 2**

ON 3

ON 4

- ➍ Appuyer sur **OK** pour confirmer.

(ex. : en l'absence de réponse au premier appel, l'appel est automatiquement répété deux fois).

3.2.5 Réglages tonalités

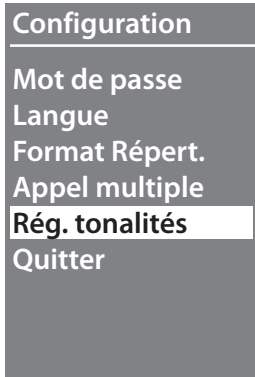

Ce menu permet d'activer/désactiver l'émission d'une tonalité à la pression des touches (le réglage de base est **Tonalités ON**).

- ➊ À l'aide des touches **▼ ▲** sélectionner le menu **Réglage tonalités**.
- ➋ Appuyer sur **OK** pour confirmer.



- ➌ À l'aide des touches **▼ ▲** sélectionner la modalité.

En présence d'un poste externe incluant le Module Téléloop, sélectionner l'option correspondante pour la bonne gestion des tonalités.

Le réglage actif est marqué d'un astérisque.



- ➍ Appuyer **sur** OK pour confirmer. et pour revenir au menu précédent.

3.3 Réglage LCD

3.3.1 Luminosité - Contraste



Régler Luminosité et Contraste pour optimiser la vision de l'écran en fonction de l'endroit où il est installé.

- 1 À l'aide des touches **▼** **▲** sélectionner la fonction.
- 2 Appuyer **sur** OK pour confirmer.

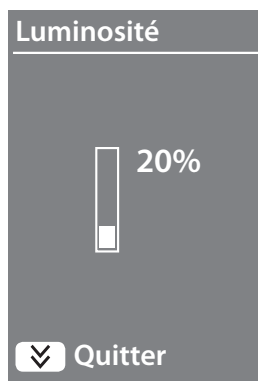

- 3 À l'aide des touches **▼** **▲** effectuer le réglage.

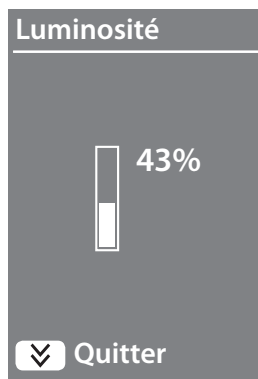

- 4 Appuyer sur OK pour confirmer et pour revenir au menu précédent.

Appuyer sur la touche **▼** pour revenir au menu précédent sans modifier le réglage.

3.3.2 Modalité ECO



En sélectionnant la **Modalité ECO**, la luminosité de l'écran diminue de 20% au bout d'une minute d'inactivité ; en appuyant sur une touche, la luminosité programmée est rétablie.

- ➊ À l'aide des touches **▼** **▲** sélectionner la fonction.
- ➋ Appuyer sur **OK** pour confirmer.



➌ À l'aide des touches **▼** **▲** effectuer le réglage.
Le réglage actif est marqué d'un astérisque.



- ➍ Appuyer sur **OK** pour confirmer. et pour revenir au menu précédent.

3.4 Codes porte

Réglages

Configuration

Réglage LCD

Codes Porte

Répertoire

Quitter

Pour permettre l'accès aux personnes non résidentes mais autorisées, il est possible d'ajouter un maximum de 20 codes numériques qui permettent l'ouverture de la serrure associée au poste externe.

Cette fonction est utilisable uniquement avec le Module clavier 353000.

- ➊ À l'aide des touches **▼** **▲** sélectionner **Codes Porte**.
- ➋ Appuyer sur **OK** pour confirmer.

Codes Porte

Code: 1
[--]

OK Sélectionner

- ➌ Con i tasti **▼** **▲** sélectionner le code de programmer et appuyer sur **OK** pour confirmer.

Codes Porte

Code: 1
[1234]

réglé code

OK Sélectionner

- ➍ En utilisant le Module clavier 353000, saisir le code (minimum 4, maximum 9 chiffres).
- ➎ Appuyer sur **OK** pour confirmer.

La saisie des résidents peut s'effectuer selon deux modalités différentes en fonction de la configuration précédemment effectuée (voir chapitre **Format répertoire**) ; dans les chapitres qui suivent, ces deux modalités sont décrites.

3.5 Répertoire - modalité Alphanumérique



Le menu du répertoire permet d'ajouter de nouveaux contacts et de modifier ou d'éliminer les contacts existants.

Dans la modalité Alphanumérique, pour chaque résident, il est possible de régler les données suivantes :

Prénom	(Max. 16 caractères)
Nom	(Max. 16 caractères)
Description	Espace réservé à un court message affiché lors de l'appel (par exemple, un message de bienvenue ou les horaires d'ouverture de bureaux). (Max. 16 caractères)
Code logique	Code numérique qui permet l'appel direct du résident sans devoir le chercher dans le répertoire (Max. 16 caractères)
Code serrure	Code numérique qui permet au résident d'ouvrir la serrure associée au poste externe (de 4 à 9 caractères). Cette fonction est disponible uniquement si le poste interne est doté du Module clavier.
Adresse	Adresse physique SCS du poste interne.

3.5.1 Saisir

Saisir

prénom

|

- ➊ À l'aide des touches **▼** **▲** sélectionner la première lettre du prénom.
- ➋ Confirmer avec **OK**
- ➌ Continuer ainsi jusqu'à ce que le prénom soit complet.
- ➍ La touche **↵** permet de corriger d'éventuelles erreurs.
- ➎ Maintenir enfoncé **OK** pour passer à la saisie du nom.

Saisir

nom

Aa |

En suivant la même procédure, saisir le nom et la description.

Saisir

code logique

1234 |

Pour saisir les codes numériques d'appel direct, d'ouverture serrure et l'adresse, utiliser les touches **▼** **▲** et le Module clavier (si le poste interne en est doté).

- ➏ Confirmer avec **OK**.

Pour terminer la procédure d'ajout d'un contact sans sauvegarder les données, maintenir enfoncée la touche **↵**

3.5.2 Modifier



- 1 Appuyer sur **OK** pour accéder au menu.

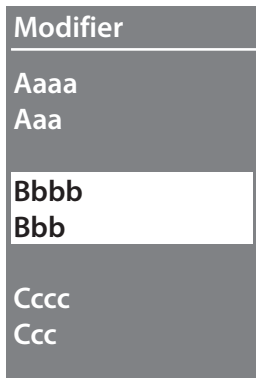

- 2 A l'aide des touches **▼** **▲** sélectionner le contact à modifier.

- 3 Confirmer avec **OK**.



- 4 Procéder à la modification à l'aide des touches **▼** **▲**
- 5 Appuyer brièvement sur **OK** pour passer à la lettre suivante.
- 6 Pour passer au champ suivant (par exemple du prénom et nom), maintenir enfoncé **OK**.

Pour terminer la procédure de modification d'un contact sans sauvegarder les données, maintenir la touche **▼**

3.5.3 Effacer



- 1 Appuyer sur **OK** pour accéder au menu.

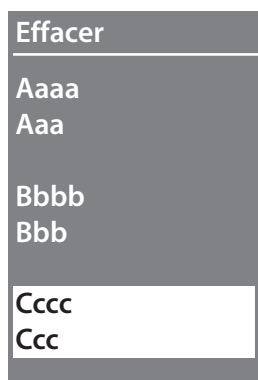

- 2 A l'aide des touches **▼** **▲** sélectionner le contact à effacer.
- 3 Confirmer avec **OK**.

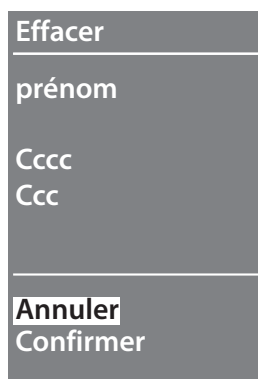

S'affiche ensuite la demande d'annulation ou de confirmation de l'effacement.

- 4 Sélectionner la fonction avec **▼** **▲**
- 5 Appuyer sur **OK** pour confirmer.

3.6 Répertoire - modalité Numérique BEA



Le menu du répertoire permet d'ajouter de nouveaux contacts et de modifier ou d'éliminer les contacts existants.

Dans la modalité Numérique BEA, pour chaque résident, il est possible de régler les données suivantes:

Bloc	Le nombre de chiffres utilisables est défini dans le menu Format répertoire (chapitre 3.1.3).
Étage	Le nombre de chiffres utilisables est défini dans le menu Format répertoire (chapitre 3.1.3).
Appartement	Le nombre de chiffres utilisables est défini dans le menu Format répertoire (chapitre 3.1.3).
Code serrure	Code numérique qui permet au résident d'ouvrir la serrure associée au poste externe (de 4 à 9 chiffres). Cette fonction est disponible uniquement si le poste interne est doté du Module clavier.
Adresse	Adresse physique SCS du poste interne.

3.6.1 Modification

Répertoire

Modifier

0 1 1 1 0 .

Appart.

10

11

12

Modifier

Bloc, Étage, Int.

0 1 1 1 0 .

Modifier

Répéter

Confirmer

Annuler

Après avoir sélectionné Bloc, Étage et Appartement du contact à modifier:

① Appuyer sur **OK** pour accéder au menu.

② Modifier les données à l'aide des touches **▼** **▲** ou en utilisant le module clavier (si présent).

③ Confirmer en appuyant brièvement sur **OK**.

ou

④ Si le champ ne nécessite pas de modifications, maintenir enfoncé **OK** pour passer au champ suivant.

⑤ Sélectionner **Confirmer** et appuyer sur **OK**.

Pour terminer la procédure de modification d'un contact sans sauvegarder les données, sélectionner **Annuler** et appuyer sur **OK**.

3.6.2 Saisir



- ❶ À l'aide des touches ∇ \blacktriangle ou du Module clavier (si le poste interne en est doté), taper le premier chiffre relatif au Bloc.
- ❷ Confirmer avec **OK**.
- ❸ Continuer ainsi jusqu'à ce que les données soient complètes.
- ❹ La touche ∇ permet de corriger d'éventuelles erreurs.
- ❺ Maintenir enfoncé **OK** pour passer à la saisie du code serrure.

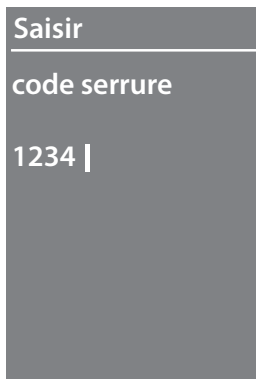

Pour la saisie des codes numériques relatifs à l'ouverture de la serrure et l'adresse, il est possible d'utiliser aussi bien les touches ∇ \blacktriangle que le Module clavier.

- ❻ Pour passer la phase suivante, maintenir enfoncé **OK**.



- ❼ Sélectionner **Confirmer** et appuyer sur **OK**.

Pour terminer la procédure de saisie d'un contact sans sauvegarder les données, sélectionner **Annuler** et appuyer sur **OK**.

3.6.3 Effacer

Effacer

□ □ □ □ □ □

Bloc

1
2
3

- ➊ À l'aide des touches **▼** **▲** sélectionner le Bloc relatif au contact à effacer.
- ➋ Appuyer sur **OK** pour confirmer. et passer à la saisir de l'Étage.

Effacer

□ 1 □ 1 2 □ 1 □ . □ . □

Bloc

1
2
3

Après avoir réglé les données relatives au Bloc, à l'Étage et à l'Appartement du contact à éliminer.

- ➌ Confirmer avec **OK** et continuer.

Répertoire

Élimination

Annuler
Confirmer

S'affiche ensuite la demande d'annulation ou de confirmation de l'effacement.

- ➍ Sélectionner l'option avec les touches **▼** **▲**
- ➎ Appuyer sur **OK** pour confirmer.

4 Configuration avec logiciel

4.1 Logiciel TiSferaDesign

Toutes les configurations peuvent être effectuées en utilisant le logiciel TiSferaDesign fourni avec le dispositif.

La configuration à l'aide du logiciel est vivement recommandée dans la mesure où elle simplifie et accélère toute la procédure et qu'elle permet par ailleurs de conserver sur ordinateur les données de configuration et le répertoire des résidents pour d'éventuelles mises à jour ou modifications.

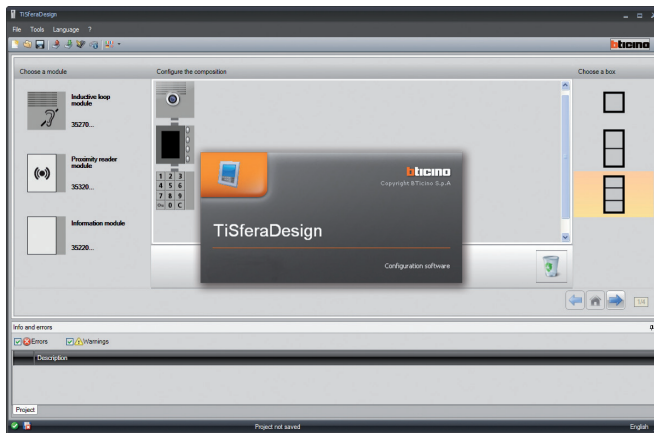

4.2 Connexion au PC

Pour transférer la configuration effectuée à l'aide du logiciel TiSferaDesign ou la mise à jour du firmware, connecter le Module Clavier Sfera au PC en utilisant un câble USB – mini-USB.

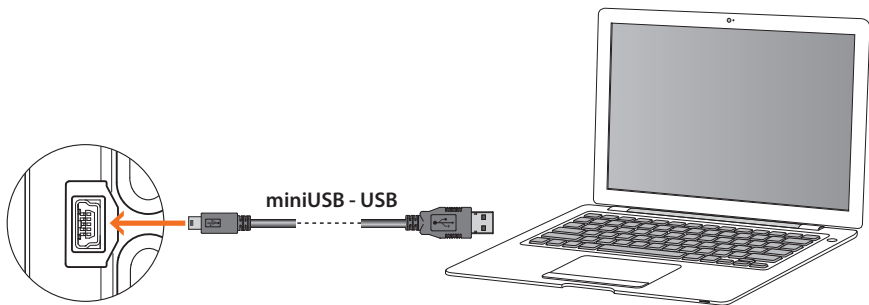

Pour la mise à jour du firmware, il est nécessaire d'alimenter le dispositif.

Le Module écran Sfera connecté à l'aide du câble USB est reconnu par le PC comme port virtuel (VIRTUAL COM) et le logiciel TiSferaDesign en reconnaît automatiquement l'adresse.

5.1 Appel en modalité alphanumérique

Aaaa
Aaa

Bbbb
Bbb

Cccc
Ccc

Dddd
Ddd

- ➊ À l'aide des touches ∇ \wedge sélectionner le nom du résident à appeler.
La touche ∇ permet le défilement rapide du répertoire.
- ➋ Confirmer avec **OK**

Cccc
Ccc



- ➌ L'appel a été transmis.

Cccc
Ccc



- ➍ La conversation est en cours.



- 5 Cette page informe que le poste interne est occupé.



- 6 La conversation est terminée.

5.2 Appel en modalité numérique BEA

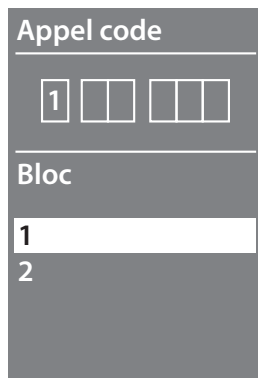

- ➊ À l'aide des touches ∇ \blacktriangle sélectionner le Bloc.
- ➋ Confirmer avec OK.
- ➌ Répéter l'opération pour l'Étage et l'Appartement.

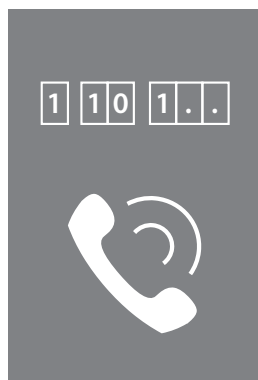

- ➍ Après la confirmation de l'Appartement, l'appel est transmis.

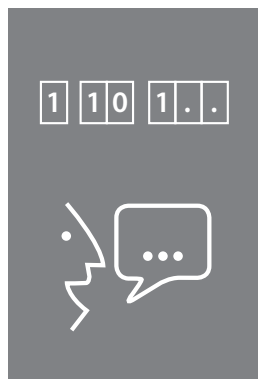

- ➎ La conversation est en cours.



- 6 Cette page informe que le poste interne est occupé.



- 7 La conversation est terminée.

5.3 Appel avec module clavier

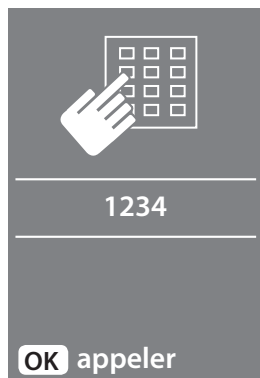

En présence du module clavier et à condition de connaître le code logique du résident, il est possible d'effectuer l'appel en tapant le code directement sur le clavier.

- 1 Taper le code sur le clavier.
- 2 Appuyer sur OK pour passer l'appel.



- 3 L'appel a été transmis.

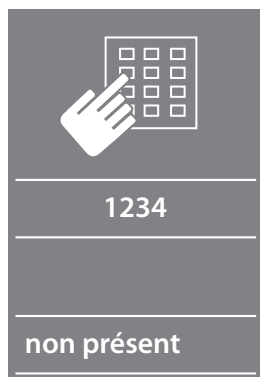

- 4 Si le code est erroné, s'affiche la page ci-contre.

6 Appendice

6.1 Caractéristiques techniques

Alimentation sur Bus	18 – 27 Vdc
Absorption	40 mA (Stand-by avec LED éteints)
	50 mA (max. en fonctionnement)
Résolution écran	FSTN négatif transflexif
Risoluzione display	160 x 240
Température de fonctionnement	(-25) – (+70) °C
Degré de protection (avec pupitre assemblé et installé)	IP 54

Service technique clients

BTicino répond du parfait fonctionnement du produit à condition qu'il soit installé dans les règles de l'art et dans le respect des indications du manuel d'installation du produit.

www.bticino.com

BTicino SpA

Via Messina, 38
20154 Milano - Italy
www.bticino.com